

Kunststof buigen
snel en simpel
Plastic bending
fast and simple

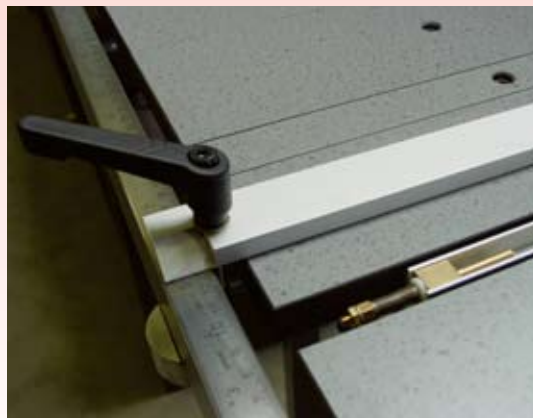

HRT



 **SHANNON**

HRT KUNSTSTOF BUIGMACHINE

Kunststof buigmachine, voor het verwarmen van alle thermoplastische kunststofplaatmaterialen, zoals PMMA, PS, PP en PVC, met een dikte van 1 tot 8 mm.

Voor het vervaardigen van meervoudig gebogen producten, zoals folderstandaards, badges, kaarthouders en displays.

Standaard voorzien van 2 reflectoren, met elk één gloeidraad. De reflectoren zijn eenvoudig onderling verstelbaar. Iedere gloeidraad is afzonderlijk in draadhoogte en temperatuur te regelen. Voorzien van aanslag met millimeterverdeling.

Accessoires:

- Zie onze folder "Accessoires".

HRT PLASTIC BENDING MACHINE

Plastic bending machine for all thermoplastics sheets, like PMMA, PS, PP and PVC with a thickness of 1 tot 8 mm.

To manufacture plastic products requiring multiple bending, like catalogue displays, card holders, badges, ...

Standard comes equipped with 2 reflectors, each with one filament. The reflectors are easily mutual adjustable. Each filament is independently adjustable in temperature and wire-position. Provided with stop with scale calibrated in millimetres.

Accessories:

- See our brochure "Accessories".

HRT KUNSTSTOFF ABKANTMASCHINE

Kunststoff Abkantmaschine für thermoplastische Kunststoff-PVC mit einer Dicke von 1 bis 8 mm.

Zum anfertigen von mehrfach gebogene Werkstücken wie Kartenständer, Prospekthalter, Display usw.

Standard mit 2 Reflektoren und je ein Glühdraht. Diese Reflektoren sind einfach unabhängig einstellbar. Jeder Glühdraht kann unabhängig von Temperatur und Drahthöhe geregelt werden. Ausgestattet mit einem Anschlag mit Millimeter-einteilung.

Zubehör:

- Sehen Sie unseren Prospekt "Zubehör".

HRT MACHINE DE PLIAGE PLASTIQUE

Machine de pliage plastique pour plastiques en plaques thermoformables tels que PMMA, PS, PP, PVC d'une épaisseur de 1 à 8 mm.

Pour la fabrication de pièces à plis multiples: porte dépliants, porte étiquettes, displays etc.

Equipement standard: 2 réflecteurs minus chacun d'un filament. Réglage simple d'entre'axe des réflecteurs. La température et la hauteur d'affleurement du filament de manière indépendant. Avec butoir à graduation millimétrique.

Accessoires:

- Voyez notre brochure "Accessoires".

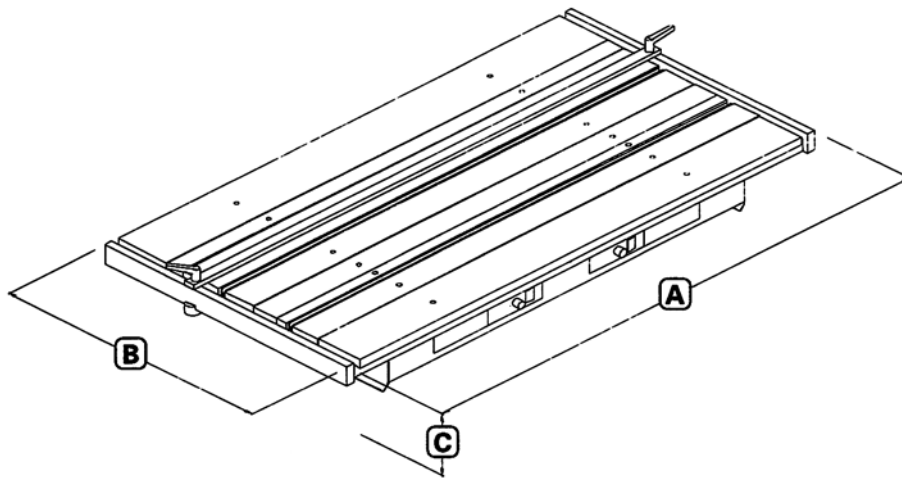

HRT	65	125	220	300
■ werkbreedte/ working length/ Arbeitslänge/ largeur de travail (mm)	650	1250	2200	3000
■ plaatdikte/ sheet thickness/ Plattendicke/ plaque épaisseur (mm)	1-5	1-5	1-8	1-8
■ verstelbaarheid reflectoren/ adjustment reflectors/ verstellbaarheid Reflektoren/ réglage réflecteurs (mm)	20-445	20-610	25-800	25-800
■ breedte/ width/ Breite/ largeur (mm)	835	1470	2530	3390
■ diepte/ depth/ Tiefe/ profondeur (mm)	580	680	1000	1050
■ hoogte/ height/ Höhe/ hauteur (mm)	160	160	185	185
■ vermogen p. gloeidraad/ power consumption p. filament/ Leistung j. Draht/ consommation p. filament (W)	300	500	1000	1000
■ aansluitspanning/ power supply/ Spannung/ tension de raccordement (V)	220-230	220-230	220-230	220-230

Shannon B.V.
Turfschipper 11-13
2292 JC Wieringen
Postbus 84
2290 AB Wieringen
telefoon: +31 (0)174 22 52 40
fax: +31 (0)174 22 52 49
E-mail: info@shannon.nl
www.shannon.nl